

bitronvideo

CITOFONIA - VIDEOCITOFONIA - TVCC - TELEFONIA

Bitron Video adotta una politica di continuo sviluppo. Bitron Video si riserva il diritto di effettuare modifiche e miglioramenti a qualsiasi prodotto descritto nel presente documento senza preavviso.

Bitron Video follows a policy of continuous evolution of its products. Therefore Bitron Video reserves the right to introduce changes or modifications all its products in any moment and without prior notice.

Bitron Video applique une méthode de développement continu. Par conséquent, Bitron Video se réserve le droit d'apporter des changements et des améliorations à tout produit décrit dans ce document, sans aucun préavis.

BITRON VIDEO s.r.l.

Via Torino 21/B - 10044 PIANEZZA (Torino) Italy
Tel. +39 011 968.46.11 (r.a.) - Fax +39 011 968.46.18
<http://www.bitronvideo.com>
e-mail : info@bitronvideo.com

012175884.00

bitronvideo

CITOFONIA - VIDEOCITOFONIA - TVCC - TELEFONIA

STAFFA PER MONITOR T-LINE

ISTRUZIONI INSTALLAZIONE E PROGRAMMAZIONE PER IMPIANTI €BUS

T-LINE MONITOR BRACKET

INSTALLATION AND PROGRAMMING INSTRUCTIONS FOR €BUS SYSTEMS

ETRIER POUR MONITEUR T-LINE

INSTRUCTIONS D'INSTALLATION ET DE PROGRAMMATION POUR SYSTEMES €BUS

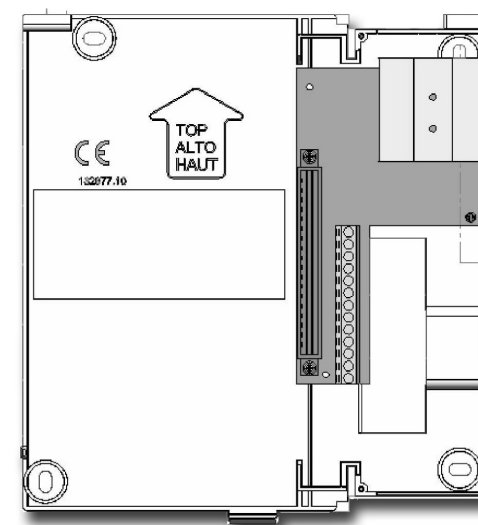

AV1423/012

AV 1423/012 STAFFA €BUS

AV 1423/012 BRACKET FOR T-LINE €BUS MONITOR

AV 1423/012 ETRIER POUR MONITEUR T-LINE €BUS



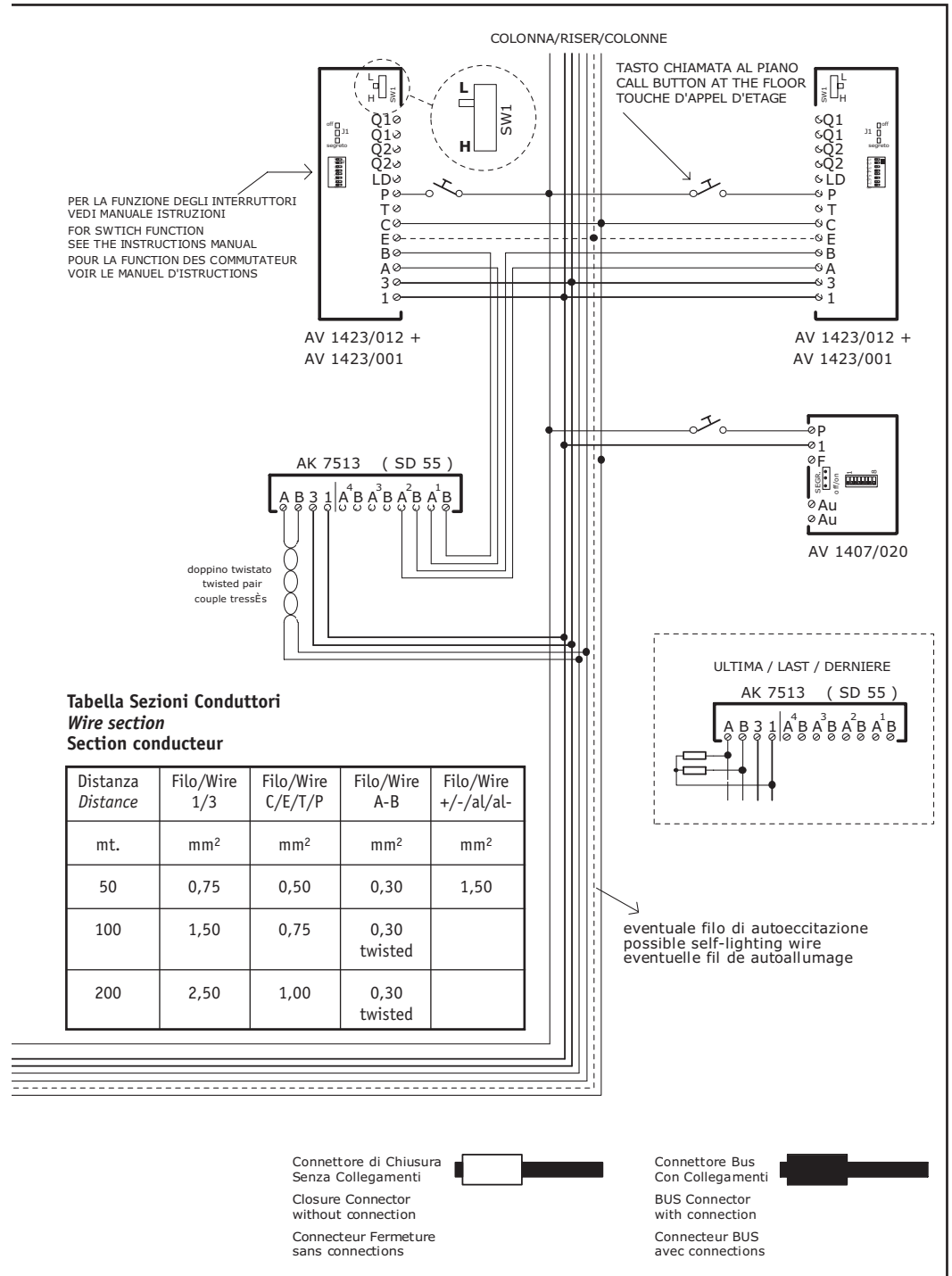
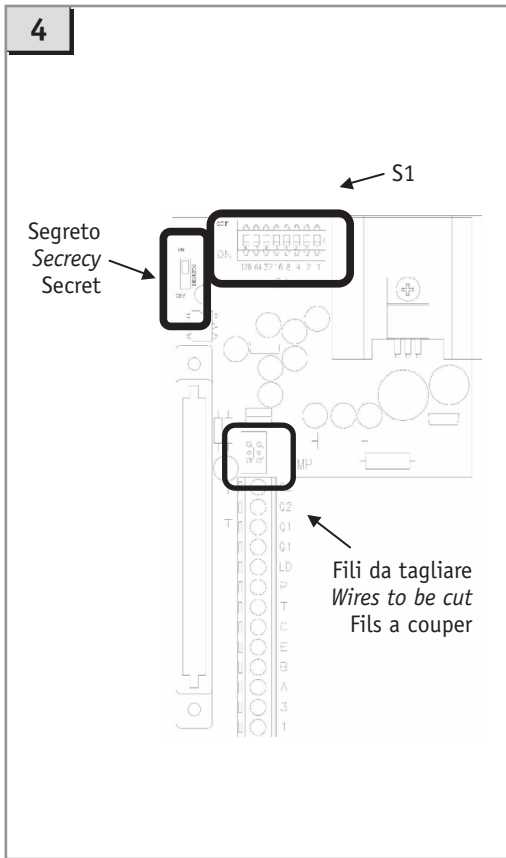
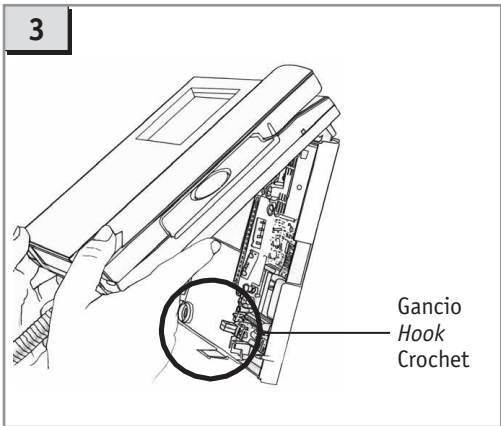
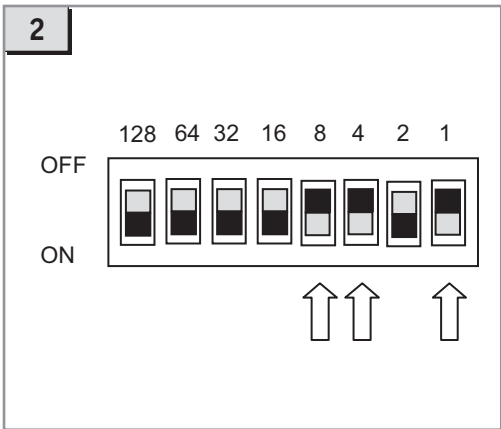
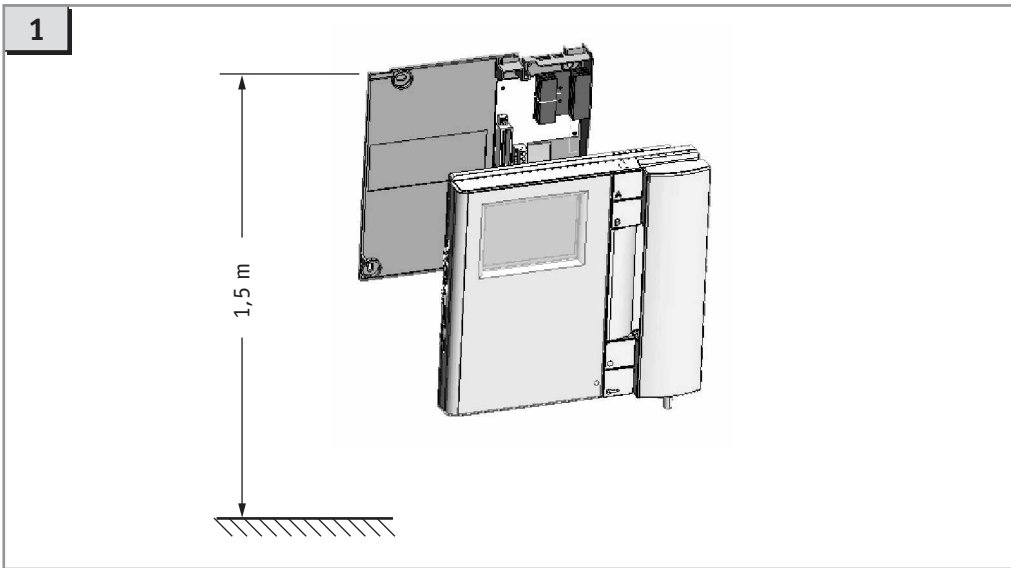

(SISTEMA "EURO - BUS")
IMPIANTO VIDEOCITOFONICO 1 POSTO ESTERNO,
1 COLONNA (+ CHIAMATA AL PIANO)

"EURO - BUS" SYSTEM,
VIDEO DOORPHONE SYSTEM WITH 1 VISITOR PANEL,
1 RISER (+ CALL AT THE FLOOR)

SISTEME "EURO - BUS",
SYSTEME VIDEO 1 ENTREE, 1 COLONNE
(+ APPEL A L'ETAGE)

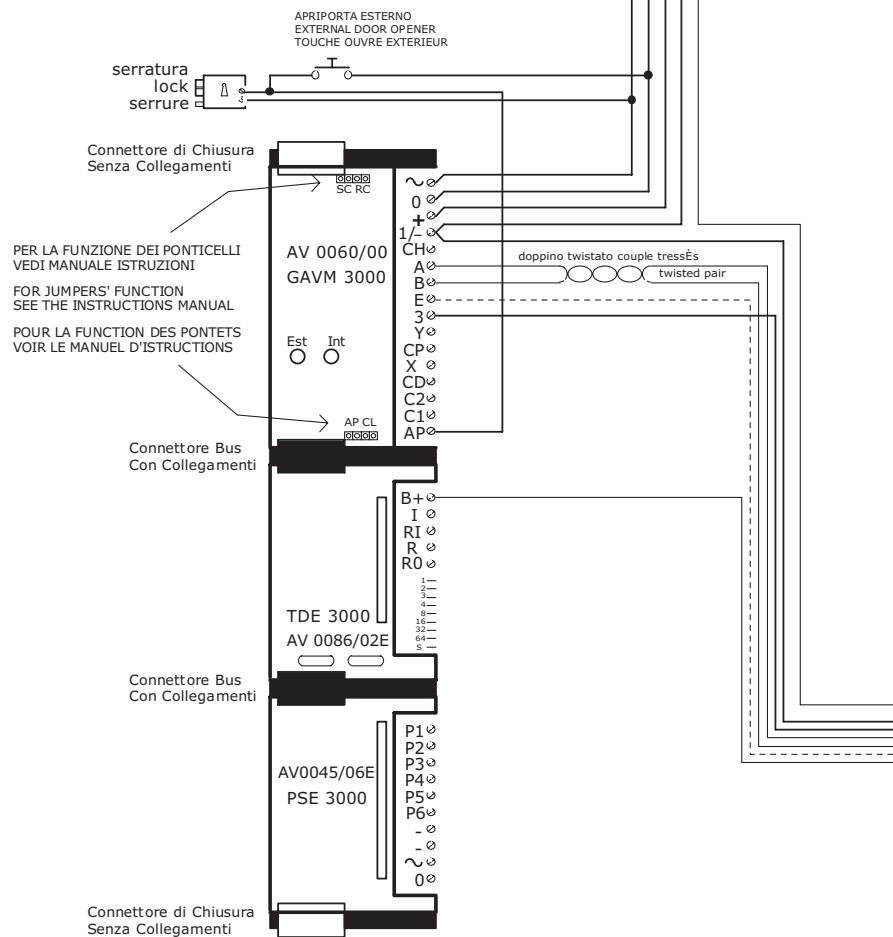

INSTALLAZIONE

1. Far in modo che la canalizzazione dedicata al cablaggio dell'impianto arrivi in corrispondenza del foro previsto sulla staffa. L'altezza consigliata è da 1,48 a 1,52 metri dal pavimento finito.
2. Fissare per mezzo delle 4 viti in dotazione la staffa al muro, facendo coincidere la luce centrale della staffa con l'eventuale scatola incasso precedentemente murata, o con l'uscita del cavo dal muro.
3. Collegare i cavi alla morsetteria presente sulla staffa.
4. Montare il monitor sulla staffa impegnandolo prima sui ganci superiori e quindi ruotandolo fino a bloccarlo con il gancio di fissaggio automatico. Per toglierlo dalla staffa, premere il gancio indicato nella **figura 3** ed effettuare il movimento inverso.

COLLEGAMENTI

Sulla staffa è presente una morsetteria che permette il cablaggio dei seguenti segnali:

- 1:** Massa di sistema
- 3:** Positivo alimentazione monitor
- A:** Ingresso video negativo
- B:** Ingresso video positivo
- E:** Autoaccensione monitor
- C:** ingresso fonia, chiamata e apriporta.
- T:** Ingresso per accensione monitor senza attivazione suoneria.
- P:** Ingresso chiamata al piano
- LD:** Led rosso disponibile sul monitor per segnalazione porta aperta.
- Q1, Q1:** Contatto libero NA 24V 0,5A
- Q2, Q2:** Contatto libero NA 24V 0,5A

Per il corretto funzionamento del monitor collegare i fili come indicato negli schemi allegati al gruppo video.

✓ *I fili 1-3-A-B-C devono assolutamente essere collegati per il corretto funzionamento del sistema.*

Descrizione dei collegamenti ausiliari

- I collegamenti qui descritti, permettono di far svolgere al monitor delle funzioni ausiliarie.
- **Il morsetto E**, se collegato, permettere di accendere il monitor e la telecamera premendo il tasto contrassegnato dal simbolo "•" presente sul monitor. La funzione è disponibile solo se nessun altro monitor è attivo.
 - **Il morsetto T**, se collegato, permette di accendere il monitor senza attivare la suoneria. Tale funzione è attivata fornendo una tensione di -12V tra T e 1 quando sul morsetto 3 è presente una tensione di +20V.
 - **Il morsetto P** permette di eseguire la chiamata al piano. Per realizzare tale funzione è indispensabile utilizzare un alimentatore A70 IRC (AV7362) o aggiungere un alimentatore ausiliario A3000 (AV1142), per portare il segnale di chiamata ausiliario in colonna.
 - **Il morsetto LD** rende disponibile l'utilizzo del led rosso presente nel monitor. Il led si accenderà collegando una tensione positiva continua di +12V; tale tensione deve essere riferita alla massa dell'impianto ("1"). Il led rosso può essere utilizzato quale segnalazione di porta aperta o, collegando il morsetto **LD** insieme al morsetto "3", può indicare l'impegno dell'impianto e quindi l'impossibilità di eseguire l'autoaccensione.

Quando il monitor è acceso, lo stesso led si illuminerà in verde e tale colorazione prevarrà su una eventuale segnalazione esterna.

Settando adeguatamente il monitor (vedi manuale del monitor), e fornendo una tensione continua di +12V sul morsetto **LD**, il led rosso si illuminerà per segnalare l'esclusione di chiamata (**MUTE**).

- **I morsetti Q1 e Q1** rendono disponibili il contatto pulito normalmente aperto del tasto "A" presente sul monitor. Può essere utilizzato come attivazione per il comando delle luci scale, telecamere, cancelli elettrici ecc ...
- **I morsetti Q2 e Q2** rendono disponibili il contatto pulito normalmente aperto del tasto "B" presente sul monitor. Può essere utilizzato come attivazione per il comando delle luci scale, telecamere, cancelli elettrici ecc ...

PREDISPOSIZIONI

Terminazione: la staffa viene consegnata con il settaggio standard di bassa impedenza di ingresso del segnale video (tipicamente 75Ω). Tagliando i fili indicati in **fig. 4** si modifica il valore di impedenza portandola a 47kΩ.

E' necessario tagliare il ponticello solo sulle staffe montate in impianti senza distributori video, ovvero in impianti cosiddetti entra/esci in cui i fili A e B arrivano direttamente sui morsetti della staffa e da questa ripartono verso i monitor successivi.

! In questa configurazione l'ultima staffa in impianto deve essere lasciata con il settaggio standard, senza tagliare il ponticello per garantire la bassa impedenza in terminazione di linea.

Segreto di conversazione: il ponticello **SEGRETO** consente di attivare od escludere il segreto di conversazione audio. Con il ponticello posizionato su "ON" il segreto di conversazione è attivo. Sarà possibile conversare con il posto esterno soltanto dopo la ricezione di una chiamata.

Con il ponticello posizionato su "OFF" (impostazione di default) il segreto di conversazione è escluso. Sollevando in qualsiasi momento il microtelefono del monitor, sarà possibile conversare con il posto esterno.

Si sottolinea, che questa modalità di funzionamento tipica del sistema €BUS Bitron Video, è analoga a quella di un tradizionale impianto citofonico standard senza segreto di conversazione, a cui moltissimi utenti sono generalmente abituati. Questo sistema risulta pertanto l'ideale anche per rifacimenti di impianti esistenti ove l'utenza, abituata ad un certo tipo di funzionamento del sistema, non gradisce introduzione del segreto di conversazione o di altre caratteristiche tipiche degli impianti €BUS.

INSTALLAZIONE

- 1) installare a muro con i tasselli in dotazione, facendo coincidere l'uscita cavi in corrispondenza dell'asola prevista per l'ingresso cavi;
- 2) eseguire il cablaggio come indicato negli schemi di installazione opportuni (vedi schemi allegati)
- 3) impostare l'indirizzo dell'utente come descritto nel paragrafo relativo
- 4) scegliere la modalità di funzionamento, con o senza segreto per mezzo del ponticello **SEGRETO**.

Impostazione codice utente

Per mezzo del dip-switch **S1** (**fig. 4**) assegnare un indirizzo univoco all'utente per consentire l'identificazione della chiamata:

1. annotarsi su un foglio di carta (oppure utilizzare quello che si trova stampato in fondo al libretto del modulo digitalizzatore), il valore numerico del tasto di chiamata corrispondente a ciascun utente.
2. impostare ciascuna staffa assegnandogli il valore del tasto corrispondente. Per fare ciò occorre settare opportunamente, eventualmente con l'ausilio di un cacciavite piccolo a taglio (**fig. 2**), lo switch di programmazione **S1**.
Ogni interruttore assume un valore diverso a seconda della propria posizione così come indicato nella tabella.

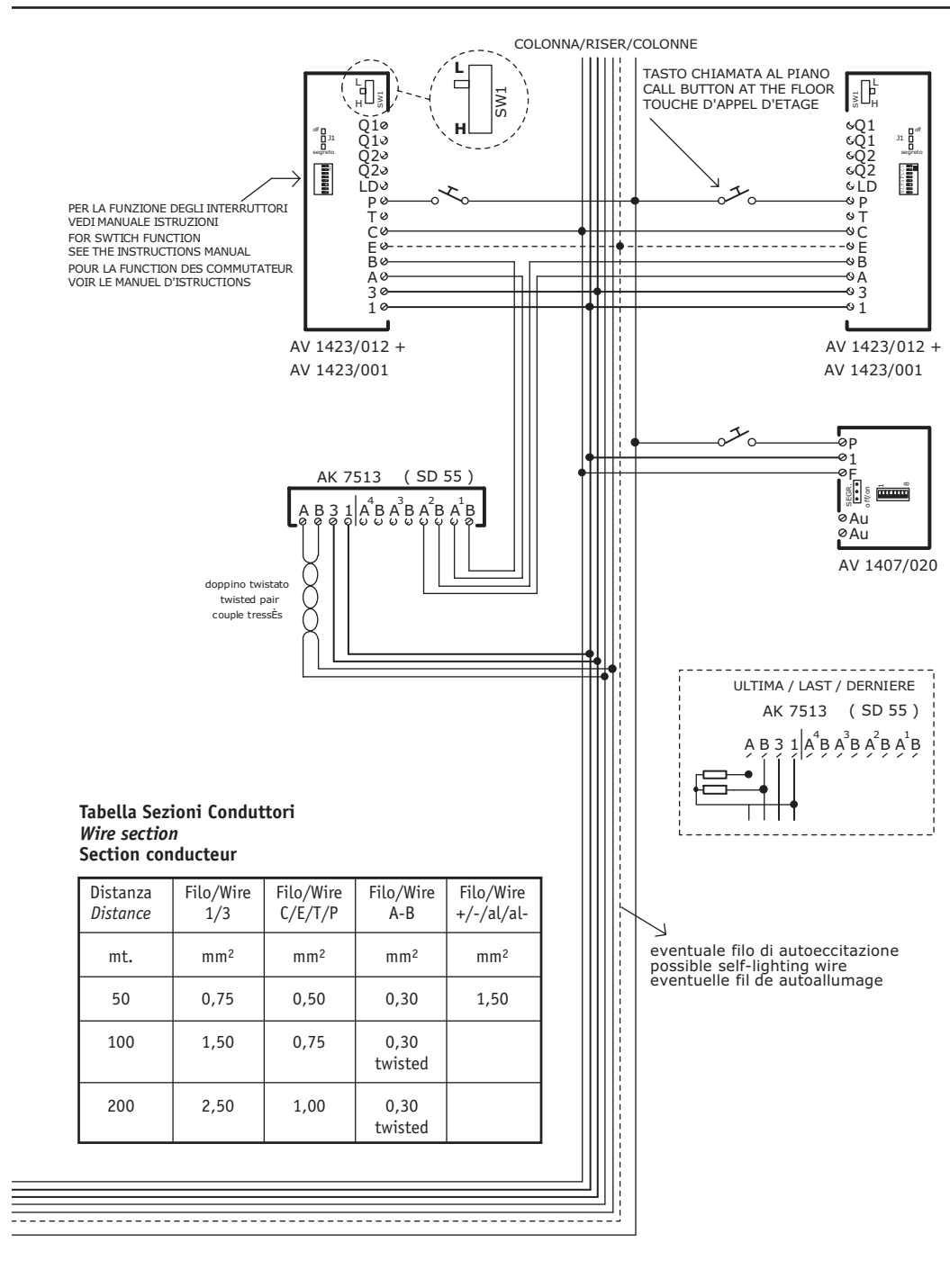

(SISTEMA "EURO - BUS")
IMPIANTO VIDEOCITOFONICO 1 POSTO ESTERNO,
1 COLONNA (+ CHIAMATA AL PIANO)

"EURO - BUS" SYSTEM,
VIDEO DOORPHONE SYSTEM WITH 1 VISITOR PANEL,
1 RISER (+ CALL AT THE FLOOR)

SISTEME "EURO - BUS",
SYSTEME VIDEO 1 ENTREE, 1 COLONNE
(+ APPEL A L'ETAGE)

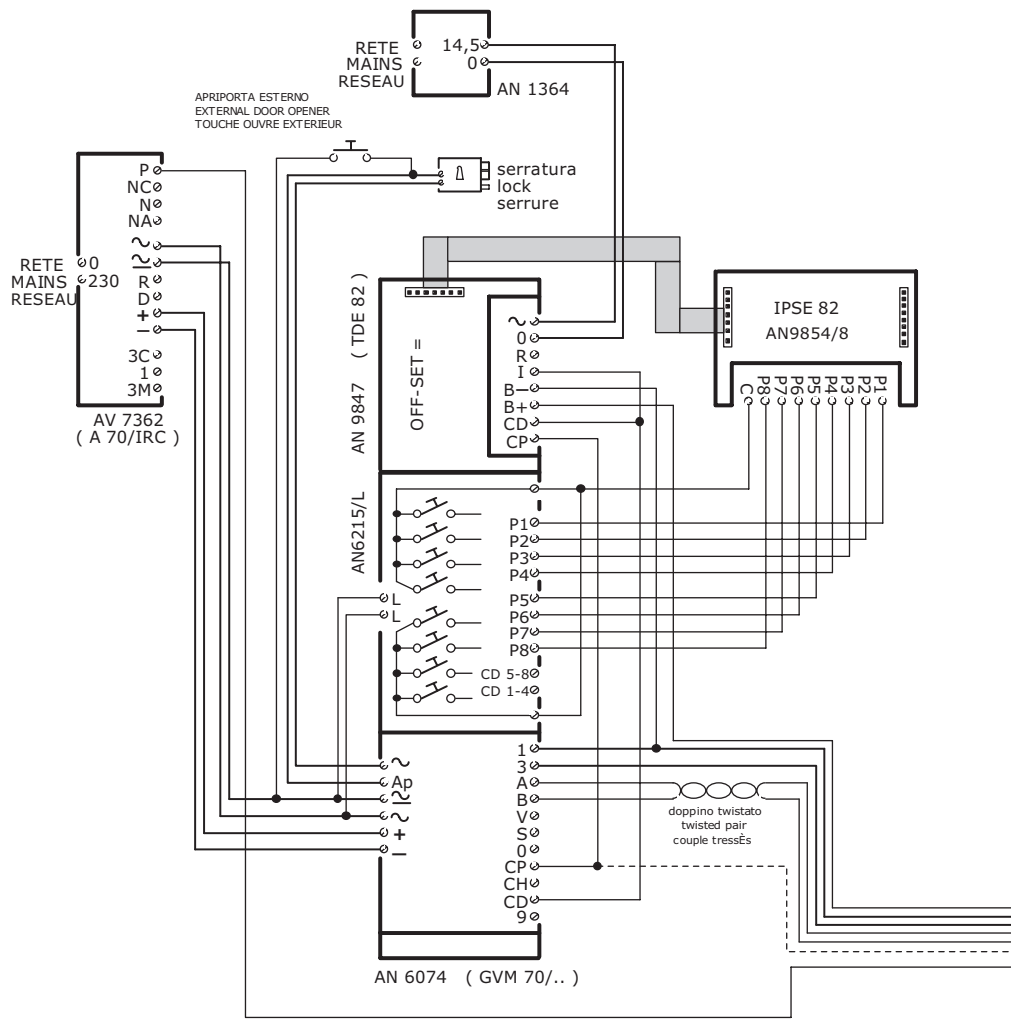

Posizione	Valore decimale
1	1
2	2
3	4
4	8
5	16
6	32
7	64
8	128

Per costruire un qualsiasi codice occorrerà spostare in posizione OFF gli interruttori la cui somma dei valori danno il codice voluto, lasciando su ON quelli non interessati.

Esempio di codifica del codice 13 pari a: $1 + 4 + 8 = 13$

Poiché il codice 13 si ottiene sommando i valori 1, 4 e 8, per impostarlo sul dip switch occorrerà spostare in posizione **OFF**, gli interruttori corrispondenti che come risulta dalla precedente tabella sono rispettivamente il primo il terzo e il quarto interruttore. I rimanenti interruttori sono da lasciare in posizione **ON** (fig. 2).

INSTALLATION

1. Make the system wiring duct reach the hole on the bracket. The recommended height is from 1.48 to 1.52 from the finished floor.
2. Fasten to the wall using the 4 screws provided and make the central gap of the bracket coincide with either the previously walled-in embedding box (where applicable) or with the wire protruding from the wall.
3. Connect the wires to the terminal board on the bracket.
4. Fit the monitor to the bracket by engaging the upper hooks first and then turn it to lock it using the automatic fastener hook. To remove it from the bracket, pressure the fastener shown in **figure 3** and reverse the operation.

CONNECTIONS

A terminal board for wiring the following signals is found on the bracket:

- 1:** System earth
- 3:** Monitor power positive
- A:** Negative video input
- B:** Positive video input
- E:** Monitor auto power-on
- C:** Audio, call and door opener input
- T:** Input for monitor operation without ringer
- P:** Floor call input
- LD:** Red LED on monitor for open door indication
- Q1, Q1:** Spare NO contact 24V 0.5A
- Q2, Q2:** Spare NO contact 24V 0.5A

Connect the wires as show in the diagrams attached to the video unit for correct operation of the monitor.



Wires 1-3-A-B-C must be connected for correct system operation.

Description of auxiliary connections

The connections described here provide the following auxiliary monitor functions.

- **Terminal E**, if connected, is used to switch the monitor and the camera on by pressing the button with the "a" symbol on the monitor. The function is available only if no other monitor is on.
- **Terminal T**, if connected, is used to switch the monitor on without operating the ringer. This function is available by supplying -12V voltage between T and 1 when a voltage of +20V is present on terminal 3.
- **Terminal P** is used to floor calls. A A70 IRC (AV7362) power supply unit is required for this function to take the auxiliary call signal to the column. Alternatively, use an A3000 (AV1142) auxiliary power supply unit .
- **Terminal LD** makes it possible to use the red LED on the monitor. The LED will light up when a positive +12V continuous voltage is applied. This voltage must be referred to the system earth ("1").
The red LED may be used to indicate open door conditions or, connecting terminal **LD** to terminal "3" it may be used to indicate when the system is working and consequently that auto power-on is not possible.
When the monitor is on, the same LED will light up with green light and this colour will prevail on external indications, if any.
Set the monitor correctly (see monitor manual) and provide +12V direct voltage to terminal **LD** to make the red LED light up indicating muting function (**MUTE**).
- **Terminals Q1 and Q1** make the normally open clear contact of button "A" on the monitor available. This may be used, for example, to operate staircase lights, cameras, electrical gates, etc.
- **Terminals Q2 and Q2** make the normally open clear contact of button "B" on the monitor available. This may be used, for example, to operate staircase lights, cameras, electrical gates, etc.

d'un petit tournevis à tête plate).

Chaque interrupteur prend une valeur différente selon sa position (voir illustration au tableau ci-dessous).

Position	Valeur décimale
1	1
2	2
3	4
4	8
5	16
6	32
7	64
8	128

Pour élaborer un code quelconque, il est nécessaire de positionner sur **OFF** les interrupteurs dont la somme des valeurs donne le code désiré et de positionner sur **ON** ceux qui ne sont pas concernés par l'opération.

Exemple de codage du code 13 équivalent à : 1 + 4 + 8 = 13

Pour programmer le code 13 qui est obtenu en additionnant les valeurs 1, 4 et 8, il est nécessaire de positionner sur **OFF** les interrupteurs correspondants qui, selon le tableau précédent, correspondent respectivement au premier, au troisième et au quatrième interrupteur. Les interrupteurs restants seront laissés en position **ON** (**fig. 2**).

Lorsque le moniteur est allumé, la même del s'allume en vert et cette couleur prévaudra sur une éventuelle signalisation externe.

Après avoir paramétré de façon appropriée le moniteur (voir manuel du moniteur), et fourni une tension continue de +12V sur la borne **LD**, la del rouge s'illuminera pour signaler l'exclusion d'appel (**MUTE**).

- **Les bornes Q1 et Q1** libèrent le contact nettoyé et normalement ouvert de la touche "**A**" située sur le moniteur. Il peut être utilisé pour activer la commande de l'éclairage du palier, des caméras, des portails électriques etc ...
- **Les bornes Q2 et Q2** libèrent le contact nettoyé et normalement ouvert de la touche "**B**" située sur le moniteur. Il peut être utilisé pour activer la commande de l'éclairage du palier, des caméras, des portails électriques etc. ...

PRE-REGLAGES

Terminaison: l'étrier est livré avec le paramétrage standard de basse impédance d'entrée du signal vidéo (généralement 75Ω). En coupant les fils indiqués à la Fig. 4, la valeur d'impédance sera modifiée à 47kΩ. Il est nécessaire de couper la barrette uniquement sur les étriers montés dans des installations sans distributeur vidéo, c'est-à-dire dans des installations dénommées entrée/sortie dont les fils A et B arrivent directement sur les bornes de l'étrier pour repartir vers les moniteurs suivants.



Dans cette configuration, aucune modification ne doit être apportée au paramétrage du dernier étrier de l'installation et la barrette doit rester intacte de manière à garantir la basse impédance en terminaison de ligne.

Secret de conversation: la barrette **SECRET DE CONVERSATION** permet d'activer ou d'exclure le secret de conversation audio. Avec la barrette positionnée sur "**ON**" le secret de conversation est actif. Il sera possible de converser avec la platine externe uniquement après réception d'un appel.

Avec la barrette positionnée sur "**OFF**" (paramétrage par défaut), le secret de conversation est exclu. En soulevant à tout moment le combiné du moniteur, il sera possible de converser avec la platine extérieure.



Il est souligné que ce mode de fonctionnement, traditionnel du système €BUS Bitron Video, est semblable à celui d'une installation d'interphones standard sans secret de conversation, auxquels la plupart des utilisateurs sont généralement habitués. Ce système constitue par conséquent la solution idéale pour les réfections d'installations existantes, où les utilisateurs, habitués à un certain type de fonctionnement du système, n'apprécient pas l'introduction du secret de conversation ou de toute autre caractéristique traditionnelle des installations €BUS.

INSTALLATION

- 1) fixer au mur à l'aide des chevilles fournies en veillant à faire correspondre la sortie des câbles avec l'œillet prévu pour le passage des câbles ;
- 2) exécuter le câblage conformément aux indications des schémas d'installation appropriés (voir schémas d'installation en annexe)
- 3) configurer l'adresse de l'utilisateur en suivant la procédure décrite au paragraphe de référence
- 4) choisir la modalité de fonctionnement, avec ou sans secret de conversation au moyen de la barrette **SEGRETO** (Secret).

Configuration du code utilisateur

Au moyen du dip-switch **S1** (*fig. 4*), attribuer une adresse univoque à l'utilisateur de manière à pouvoir identifier l'appel:

1. noter sur une feuille de papier (ou utiliser la page imprimée au fond du manuel du module numériser) la valeur numérique de la touche d'appel relative à chaque utilisateur.
2. paramétrer chaque étrier en lui attribuant la valeur de la touche correspondante. Pour ce paramétrage, il est nécessaire de régler l'interrupteur de programmation **S1** de façon appropriée (éventuellement à l'aide

SET-UPS

Termination: The bracket is supplied with the standard video signal input low impedance setting (typically 75Ω). The impedance value may be modified by cutting the wires shown in Fig. 4 taking it to 47kΩ. Obviously, the jumper only needs to be cut in brackets fitted in systems without video distributor, i.e. in so-called in/out systems, in which the A and B wires reach the bracket terminals directly and from here depart towards the monitors.



In this configuration, the last bracket in the system must be left with the standard setting without cutting the jumper to ensure line termination low impedance.

Conversation privacy: The **SECRECY** jumper is used to active the audio conversation privacy function. The conversation privacy function is on when the jumper is in the "**ON**" position. It will be possible to establish a conversation with the door panel only after receiving a call.

The conversation privacy function is off when the jumper is in the "**OFF**" position (default setting). Pick up the handset at any time to establish a conversation with the door panel.



This typical Bitron Video €BUS operating mode is identical to that of a traditional standard doorphone system without conversation privacy to which many users are generally accustomed. This system is consequently ideal for refurbishing existing systems in which users accustomed to a certain type of operation do not like the introduction of the conversation privacy function or other special €BUS system features.

INSTALLATION

- 1) Install on the wall using the bolts provided making the wire outlet corresponds to the slot for wire entrance.
- 2) Wire as shown in the attached installation diagrams (see diagrams).
- 3) Set the user's address as shown in the respective paragraph.
- 4) Select the operating mode (with or without privacy) using the **SECRECY** jumper.

User code setting procedure

Use dip switch **S1** (*fig. 4*) to assign a univocal address to the user for call identification:

1. Note the number of the call button corresponding to each user on a sheet of paper or in the form on the back of the digitiser manual.
2. Set each bracket by assigning the value of the corresponding button. In order to do this, set the programming switch S1 accordingly using a small screwdriver if required (*fig. 2*). Each switch will assume a different value according to its position, as shown in the table.

Position	Decimal value
1	1
2	2
3	4
4	8
5	16
6	32
7	64
8	128

To form any code, move the switches whose sum results in the required code to the OFF position and leave all the other switches in the ON position.

Example: code 13: 1 + 4 + 8 = 13

Since 13 is the result of 1 plus 4 plus 8, to set this code on the dip switch firstly shift the corresponding switches to the **OFF** position (as shown in the table these are the first, the third and the fourth switch). Leave the other switches in the **ON** position (*fig. 2*).

INSTALLATION

1. Faire en sorte que la goulotte dédiée au câblage de l'installation arrive en face du trou prévu sur l'étrier. La hauteur conseillée va de 1,48 à 1,52 mètres à partir du sol fini.
2. Fixer l'étrier au mur à l'aide des 4 vis fournies, en faisant correspondre l'orifice central de l'étrier et l'éventuel boîtier d'encastrement avec la sortie du câble hors du mur.
3. Raccorder les câbles au bornier présent sur l'étrier.
4. Fixer le moniteur sur l'étrier en l'engageant d'abord sur les crochets supérieurs et en le faisant ensuite pivoter de manière à le bloquer au moyen du crochet de fixation automatique. Pour l'extraire de l'étrier, appuyer sur le crochet indiqué dans la figure 3 et appliquer le mouvement inverse.

BRANCHEMENTS

L'étrier est doté d'un bornier qui permet de connecter les signaux suivants :

- 1:** Masse de système
- 3:** Positif alimentation moniteur
- A:** Entrée vidéo négatif
- B:** Entrée vidéo positif
- E:** Auto-allumage moniteur
- C** Entrée phonie, appel et ouvre-porte.
- T** Entrée pour l'allumage moniteur sans activation sonnerie.
- P:** Entrée appel palier
- LD:** Del rouge disponible sur le moniteur pour signaler porte ouverte.
- Q1, Q1:** Contact libre NA 24V 0,5A
- Q2, Q2:** Contact libre NA 24V 0,5A

Pour le fonctionnement correct du moniteur, raccorder les fils selon les schémas joints au groupe vidéo.



Les fils 1-3-A-B-C doivent absolument être raccordés pour le fonctionnement correct du système.

Description des raccordements auxiliaires

Les branchements décrits sont nécessaires aux fonctions auxiliaires du moniteur.

- **La borne E** permet, en cas de connexion, d'allumer le moniteur et la caméra en activant la touche avec le symbole "•" située sur le moniteur. La fonction est disponible uniquement si aucun autre moniteur n'est activé.
- **La borne T** peut, en cas de raccordement, allumer le moniteur sans activer la sonnerie. Cette fonction est activée en fournissant une tension de -12V entre T et 1. La borne 3 présente une tension de +20V.
- **La borne P** permet d'exécuter l'appel palier. Pour réaliser cette fonction, il est indispensable d'utiliser une alimentation A70 IRC (AV7362) ou d'ajouter une alimentation auxiliaire A3000 (AV1142), pour transmettre le signal d'appel auxiliaire à la colonne.
- **La borne LD** libère la del rouge située sur le moniteur. La del s'allume et branche une tension positive continue de +12V ; cette tension doit être référée à la masse de l'installation ("1"). Elle peut être utilisée comme signalisation de porte ouverte ou, en raccordant la borne **LD** à la borne "3", elle peut indiquer les tentatives de l'installation et par conséquent l'impossibilité d'exécuter l'auto-allumage.